

Kaadas

Acesso ao seu futuro!

K9

Manual de Usuário

www.kaadas.com

A Shenzhen Kaadas Intelligent Technology Co., Ltd reserva todos os direitos para a interpretação final deste manual do usuário.

Todo o design e especificações estão sujeitos a alterações sem aviso prévio.

1 CUIDADOS

Esta seção contém informações importantes para garantir a segurança do usuário e evitar possíveis danos ao equipamento. Por favor, leia esta seção com atenção e use o produto adequadamente.

ATENÇÃO

1. Senha mestre: o código PIN padrão é 12345678, modifique-o imediatamente.
2. Senha do usuário: pode ter um número de 6 a 12 dígitos. Você pode registrar até 10 senhas.

NÚMERO DE USUÁRIO	TIPO DE USUÁRIO	OBSERVAÇÃO
00 - 04	Usuário Normal	Permanente
05 - 08	Usuário Temporário	Invalídeo após usar uma vez ou inválido no modo de segurança
09	Usuário em perigo	Use em caso de emergência (porta USB)

3. Cartão: é opcional. A capacidade máxima é 100 com o número de usuário 00-99.
4. A capacidade máxima é 100 com o número de usuário 00-99.
5. Certifique-se de colocar corretamente os pólos (+/-) ao instalar as baterias com os polos corretos (+/-).
6. Substitua todas as baterias imediatamente após ficarem sem energia e nunca misture pilhas novas e usadas.

MODELO	ÍNDICE DE AÇIONAMENTO	TABELA DE MENU	ACESSO AO MENU
K9-2	Senha numérica - 6, 1, 1 Cartão - 6, 1, 3	5.1 Registrar código PIN do usuário 5.2 Registrar Cartão 5.4 Apagar Senha do usuário 5.6 Deletar Cartão 5.7 Configuração do modo de abertura 5.9 Mudar a senha mestre	SENHA MESTRE
K9-5	Senha numérica - 6, 1, 1 Biometria - 6, 1, 2 Cartão - 6, 1, 3	5.1 Registrar código PIN do usuário 5.2 Registrar Biometria 5.3 Registrar Cartão 5.4 Apagar Senha do usuário 5.5 Apagar Biometria 5.6 Deletar Cartão 5.7 Configuração do modo de abertura 5.9 Mudar a senha mestre	SENHA MESTRE

Visão Geral

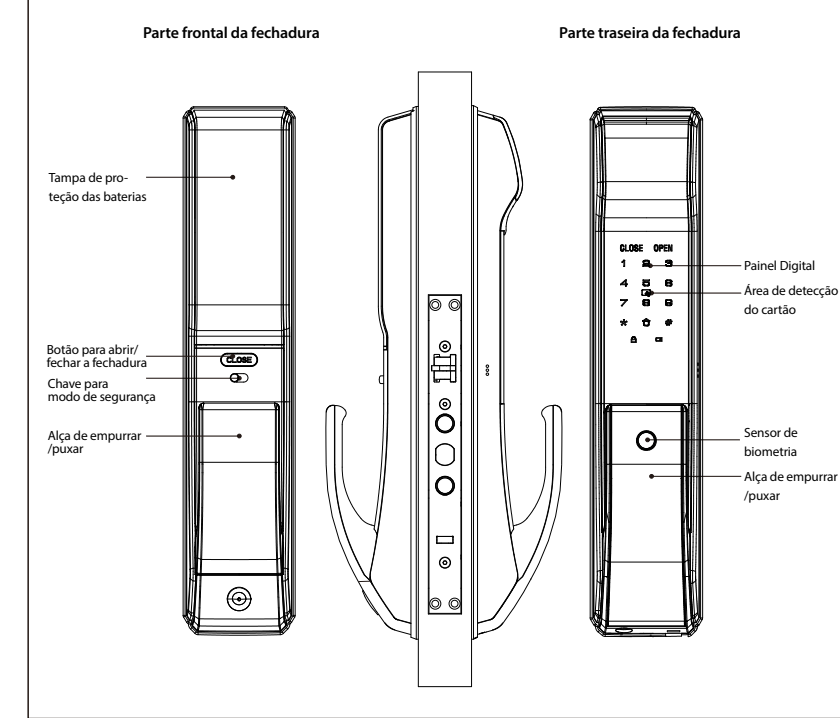

Vista de baixo

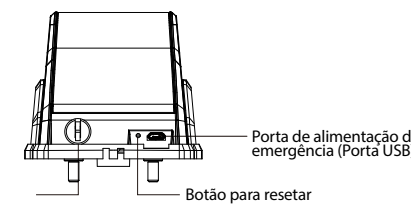

Corpo da fechadura

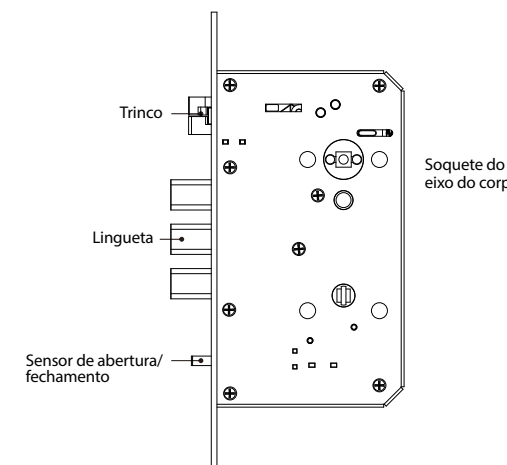

Chave manual

ATENÇÃO

Os componentes do produto usados podem variar dependendo do ambiente de instalação e do número do modelo.

2 Conteúdo do pacote e visão explosiva

Se o conteúdo da embalagem especificado for apenas para referência, os produtos reais deverão ser considerados finais. Se alguns componentes forem perdidos, verifique com os vendedores.

Número	Nome do Item	Quantidade	Observação
1	Frontal com junta de borracha	1	
2	Traseira com junta de borracha	1	
3	Maquina da fechadura	1	
4	Kit de acessórios de montagem	1	
5	Manual do usuário	1	
6	Pano de microfibra	1	
7	Caixa de vedação da chave	1	2 Chaves na caixa
8	Montagem da placa	1	
9	Modelo de instalação	1	
10	Placa de montagem	1	
11	Cartão RFID	2	

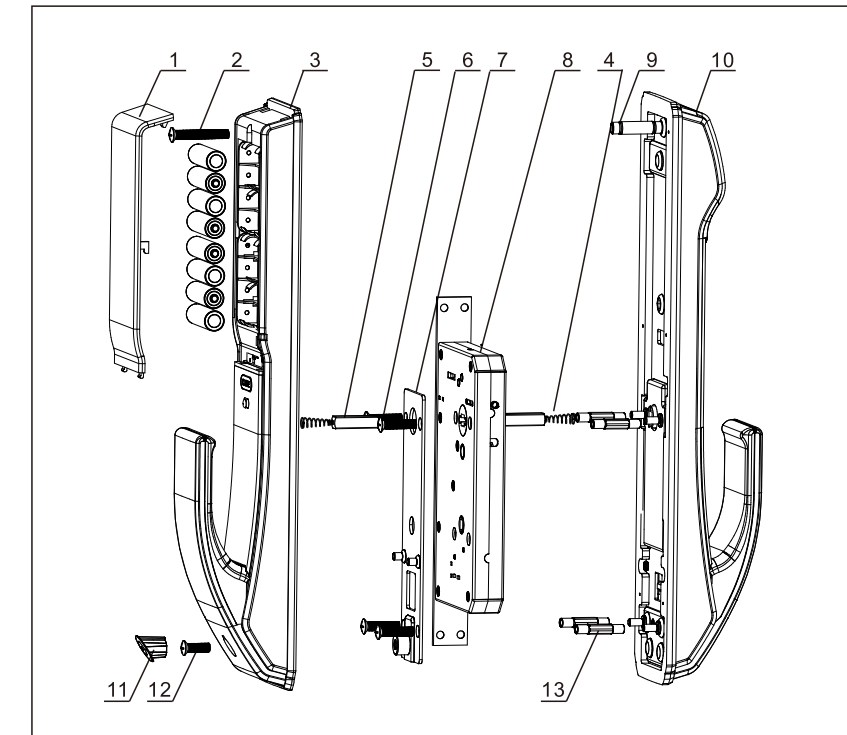

1. Tampa das baterias (1 peça)
2. Parafuso de montagem (1 peça)
3. Corpo traseira da fechadura (1 peça)
4. Moia de pressão (1 peça)
5. Eixo quadrado (2 peças)
6. Parafuso da placa da máquina da fechadura (4 peças)
7. Placa da máquina da fechadura (1 peça)
8. Máquina da fechadura (1 peça)
9. Parafuso de conexão (1 peça)
10. Corpo frontal da fechadura (1 peça)
11. Tampa de borracha para acabamento (1 peça)
12. Parafuso de montagem (1 peça)
13. Parafuso de conexão (4 peças)

3 Antes da instalação

3.1 Verifique a direção de abertura da porta

Esse produto é adequado para todas as direções de abertura

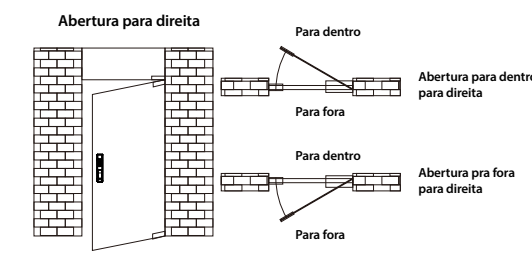
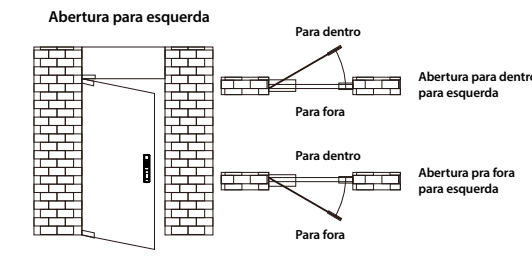

3.2 Mudar o lado da maçaneta

Por favor, fixe os parafusos nos locais adequados, de acordo com o diagrama abaixo:

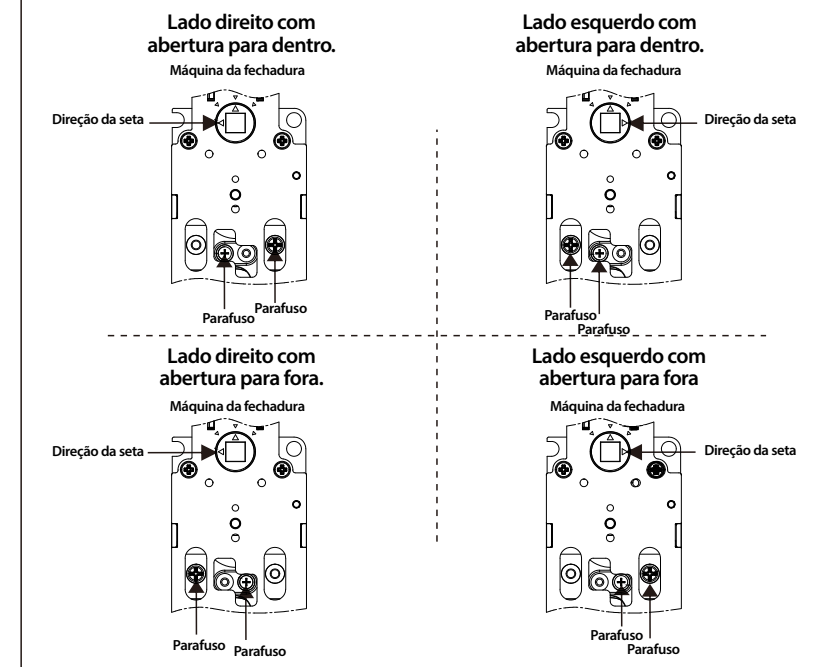

ATENÇÃO

1. Escolha o pacote de parafusos correto de acordo com a espessura da porta
2. O pacote de parafusos padrão é para portas de 38-60 mm.

4 Etapas de instalação

4.1 Marque e faça furos usando o gabarito e depois fixe a máquina na moldura da porta.

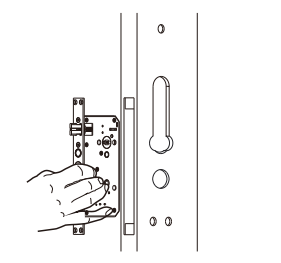

4.2 Aperte os 4 parafusos para fixar a máquina na porta.



Importante: Mantenha a trava dentro do corpo da trava durante a instalação.

4.3 Marque e faça furos usando o gabarito e depois fixe a máquina na moldura da porta.

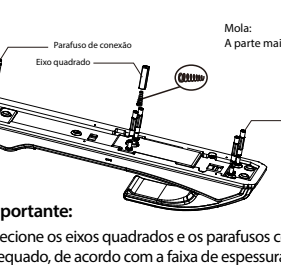

4.4 Posicione o fio de conexão através do orifício superior. Em seguida, alinhe e teste o eixo quadrado no orifício do encaixe para deixar a parte frontal contra a porta.

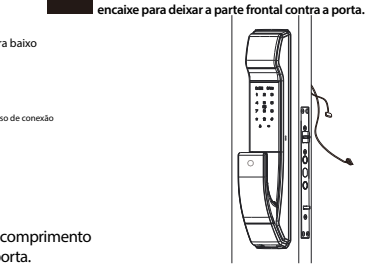

4.5 Instale a placa de montagem com os parafusos de fixação firmemente contra a superfície da porta.

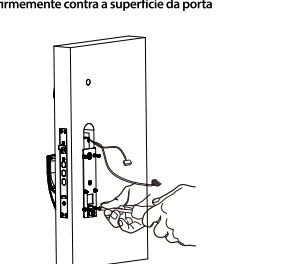

4.6 Coloque a moia de pressão e o eixo quadrado na parte traseira na ordem correta.

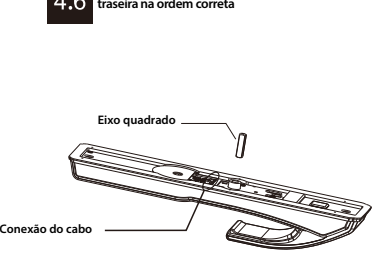

4.7 Insira os fios de conexão da frontal nos soquetes relacionados à placa da parte traseira, em seguida, alinhe e insira o eixo quadrado no orifício de encaixe. Fixe a parte traseira contra a porta.

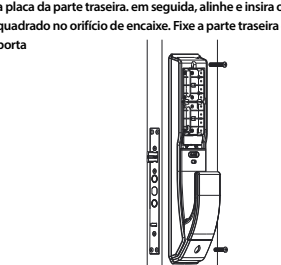

4.8 Aperte os 2 parafusos de fixação.

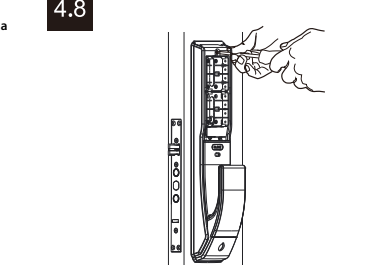

4.9 Instale as baterias e a tampa. Em seguida, instale o conjunto em abastente para concluir a instalação.

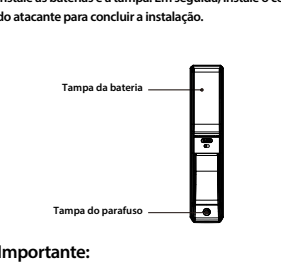

4.10 Verifique a maçaneta, a chave de segurança e a chave mecânica, se estão funcionando corretamente.



Importante:

Depois de instalar o conjunto do contra teste, verifique se a trava funciona sem problemas abrindo/fechando a porta.

5 Programando a fechadura

5.1 Como acessar no modo menu

1. Tocar na área do teclado para aparecer o teclado numérico.
2. Pressione * (duas vezes) e digite o código mestre padrão 12345678 com o final de #. Por exemplo: *12345678

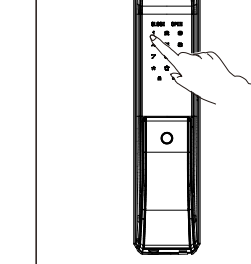

ATENÇÃO

É necessário alterar o código mestre imediatamente para a operação do menu.

5.2 Tabela de menu

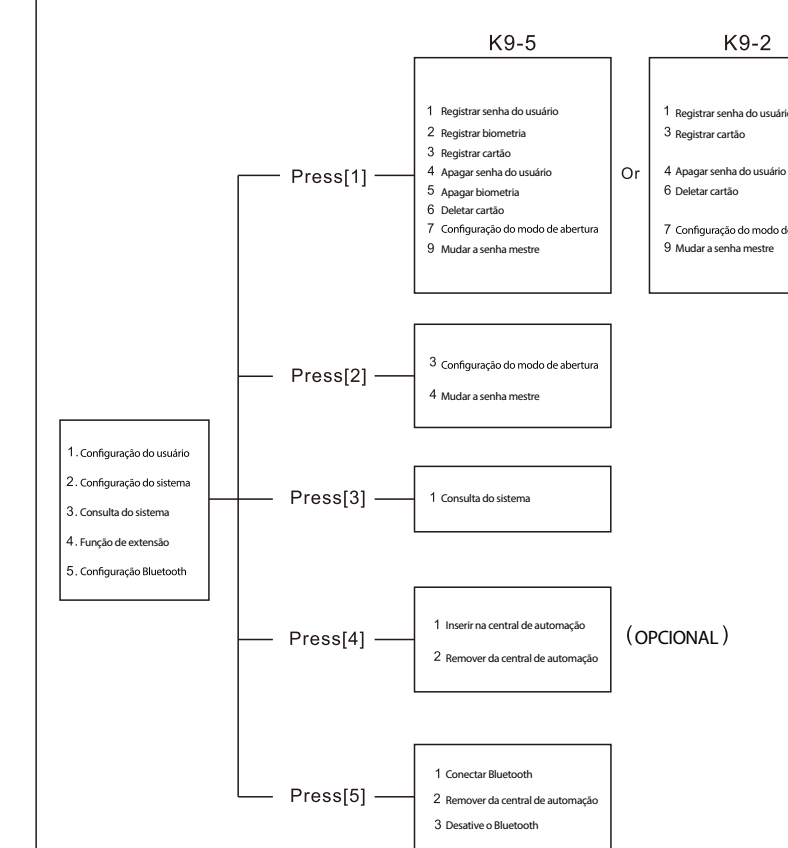

ATENÇÃO

1. Você pode operar seguindo o guia de voz.
2. O comprimento da senha mestre e da senha do usuário é de 6-12 dígitos, pode operar seguindo o guia de voz.
3. Entre com 400# para receber o número de série.

Configuração de usuário

1. Acesse o modo administrador, pressione 1 para a configuração do usuário. Em seguida, pressione 1 para registrar a senha do usuário.

1 2 3 # Digite o número de usuário (00-99) e confirme com a tecla #.

1 2 3 # Digite a senha do usuário (6 a 12 dígitos) e confirme apertando #. Repita as operações acima e ao finalizar vai ouvir "Configurações efetuadas".

ATENÇÃO

Consulte o tópico 1 para verificar o tipo de usuário.
00-04: Usuário normal
05-08: usuário temporário
09: Usuário para alarme

Registrar biometria

2. Acesse o modo menu, pressione 1 para a configuração do usuário. Em seguida, pressione 2 para registrar a impressão digital do usuário.

1 2 3 # Digite o número de usuário 00-99 e confirme com a tecla #.

Coloque o dedo no sensor de impressão digital e retire-o após o assistente de voz falar: "Remova o dedo e digitalize novamente". Repita as etapas acima 8 vezes até o assistente de voz falar: "Configurações efetuadas".

ATENÇÃO

Consulte o tópico 1 para verificar o tipo de usuário.
00-94: Biometria comum
95-99: Biometria de alarme

Registrar cartão

3. Acesse o modo menu, pressione 1 para configuração do usuário e pressione 3 para registrar o cartão do usuário.

1 2 3 # Digite o número de usuário 00-99 e confirme com a tecla #.

Coloque o cartão na área do ícone do cartão que fica perto dos numerais da fechadura até ouvir um sinal sonoro e o assistente de voz falar: "Configurações efetuadas".

Deletar senha do usuário

4

Accesse o modo menu, pressione 1 para configuração do usuário e pressione 4 para deletar a senha do usuário.

1

Pressione 1 para excluir um usuário.

1 2 3
4 5 6
7 8 9

#

Digite o número de usuário 00-99 e confirme com a tecla #. Espere o assistente de voz falar: "Configurações efetuadas".

2

Pressione 2 para deletar todos os usuários. Espere o assistente de voz falar: "Configurações efetuadas".

Deletar biometria do usuário

5

Accesse o modo menu, pressione 1 para configuração do usuário e pressione 5 para deletar a digital do usuário.

1

Pressione 1 para excluir um usuário.

1 2 3
4 5 6
7 8 9

#

Digite o número de usuário 00-99 e confirme com a tecla #. Ou coloque o dedo do usuário no sensor de impressão digital para excluir até ouvir um sinal sonoro. Espere o assistente de voz falar: "Configurações efetuadas".

2

Pressione 2 para deletar todos os usuários. Espere o assistente de voz falar: "Configurações efetuadas".

Deletar cartão do usuário

6

Accesse o modo menu, pressione 1 para configuração do usuário e pressione 6 para deletar o cartão do usuário.

1

Pressione 1 para excluir um usuário.

1 2 3
4 5 6
7 8 9

#

Digite o número de usuário 00-99 e confirme com a tecla #. Ou coloque o cartão do usuário no próximo ao número de usuário 00-99 e confirme com a tecla #. Espere o assistente de voz falar: "Configurações efetuadas".

2

Pressione 2 para deletar todos os usuários. Espere o assistente de voz falar: "Configurações efetuadas".

Configuração do modo de abertura

7

Accesse o modo menu, pressione 1 para configuração do usuário e pressione 7 para configurar o modo de abertura.

1

Pressione 1 para o modo normal (verificação única), o que significa abrir pela senha, impressão digital ou cartão.

2

Pressione 2 para o modo de segurança (verificação dupla), que significa abrir por senha + impressão digital ou senha + cartão ou impressão digital + cartão.

ATENÇÃO

No modo de segurança, é proibido excluir todos os usuários.

Alterar a senha do mestre

9

Accesse o modo menu, pressione 1 para configuração do usuário. Em seguida, pressione 9 para alterar a senha mestre.

1 2 3
4 5 6
7 8 9

#

Digite o novo código mestre (6 a 12 dígitos) e confirme com a tecla #. Repita as operações acima. Espere o assistente de voz falar: "Configurações efetuadas".

Configuração do sistema

Configuração de volume

2 3

Para acessar o modo menu, pressione 2 para a configuração do sistema. Em seguida, pressione 3 para definir o volume.

1

Pressione 1 para modo de voz.

2

Pressione 2 para o modo mudo, excluindo a operação de alarme e menu.

Configuração de idioma

2 4

Accesse o modo menu, pressione 2 para a configuração do sistema. Em seguida, pressione 4 para a configuração do idioma

1

Pressione 1 para idioma em Chinês

2

Pressione 2 para idioma em Inglês

Configuração de bluetooth

5

Accesse o modo menu, pressione 5 para a configuração do bluetooth. Em seguida, pressione 1 para ativar o bluetooth

1

Pressione 1 para conectar o bluetooth

2

Pressione 2 para desconectar o bluetooth

3

Pressione 3 para desativar o bluetooth. Depois disso, pressione 1 para ativar o bluetooth

Consulta do sistema

3

Accesse o modo menu, pressione 3 para a consulta do sistema

1

Pressione 1 para saber o número de serial da fechadura

6

Como usar

6.1 Modo Básico

6.1.1 Abrir com a senha

1. Toque na tela para acionar o painel numérico.
2. Coloque a senha e aperte o #. Espere o assistente de voz falar: "Porta aberta".
3. Basta abrir a porta pela maçaneta.

ATENÇÃO

Os números aleatórios podem ser adicionados antes e após a senha real, isso evita que a senha do usuário seja exposta. O número máximo são de 32 dígitos.

6.1.2 Abrir com a digital

1. Coloque o dedo registrado na área do sensor de impressão digital até ouvir um sinal sonoro. Espere o assistente de voz falar: "Porta aberta".
2. Basta abrir a porta pela maçaneta.

6.1.3 Abrir com o cartão

1. Aproxime o cartão perto dos numerais da fechadura até ouvir um sinal sonoro. Espere o assistente de voz falar: "Porta aberta".
2. Basta abrir a porta pela maçaneta.

6.2 Modo de segurança

No modo de segurança, requer duas etapas de verificação para abrir a porta

1. Senha + digital
2. Senha + cartão
3. Digital + cartão

6.3 Abrir a porta com a chave

Em caso de bateria fraca ou esquecimento da senha, é possível abrir a porta de forma manual.

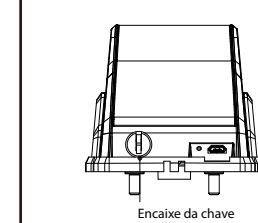

Inserir a chave na parte inferior da fechadura e girar no sentido conforme a imagem.

6.4 Modo manual e automático

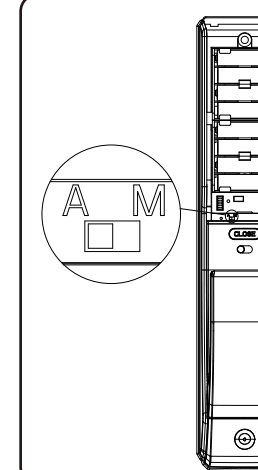

1. Retire as baterias para achar o botão A/M.
2. (A) significa modo automático: quando a porta é fechada, a trava é acionada automaticamente e a porta fica no status de travada.
3. (M) significa modo manual: quando a porta está fechada, a trava não se mexe, então a porta estará no status destravada.

ATENÇÃO

No modo manual, quando a porta estiver fechada, verifique a impressão digital do usuário / Senha / cartão para trancar a porta do lado de fora.

6.5 Botão de fechamento

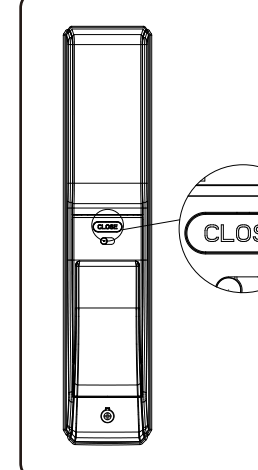

1. Aperte o botão Close para fechar a porta
2. Aperte 2 vezes seguidos o botão Close para abrir a porta
3. Pressione e segure o botão Close para ativar o modo privacidade. Apenas a senha mestre e a chave manual podem abrir a porta do lado de fora. A senha normal / impressão digital / cartão do usuário não podem abrir a porta.

6.6 Operação de fechamento

6.6.1 Fechamento automático

Em modo automático, a fechadura automaticamente é fechada após 1.5 segundos. O assistente de voz vai falar "Porta Fechada".

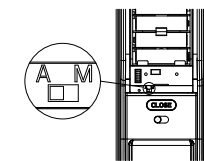

6.6.2 Fechamento manual

No modo manual, clique no botão C/LOCK para trancar a porta por dentro ou inserir a impressão digital do usuário / Senha / cartão para trancar a porta por fora.

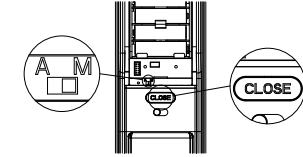

6.6.3 Fechamento para o modo privacidade

Quando a porta estiver travada, pressione e segure o botão para ativar o modo privacidade. Espere o assistente de voz falar: "Modo privacidade ativado".

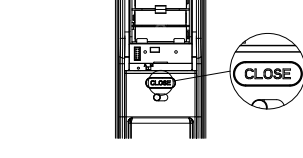

ATENÇÃO

Se a tentativa de impressão digital / senha / cartão forem de 10 vezes seguidas de forma incorreta, a fechadura ficará bloqueada por 5 minutos. Nesse caso, use o método alternativo para abrir a porta.

6.7 Modo de defesa

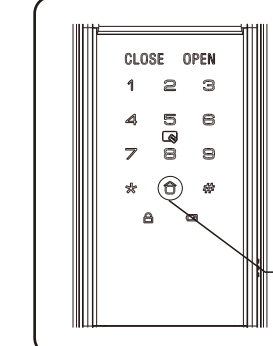

1. Ativar: depois que a porta estiver travada, pressione o botão para ativar o modo de defesa. O assistente de voz vai falar "Bloqueio forçado externo ativado". Nesse modo, quando a porta é destrancada por dentro, o alarme será acionado.
2. Desativar: quando a porta for aberta corretamente do lado de fora, o modo de defesa será desativado.

6.8 Chave de segurança



1. Ativar: mova a chave da alavanca de segurança para exibir a marca "vermelha". Depois que o recurso Manuseio seguro estiver ativado, a maçaneta interno será bloqueado.
2. Desativar: mova a chave da alavanca de segurança para exibir a marca "verde". A maçaneta interior pode ser acionada.

6.9 Configuração de voz/mudo

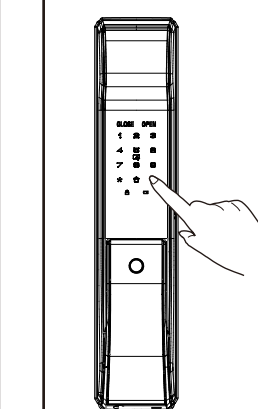

Voz > Mudo: Quando a configuração padrão for o modo de voz ativo, pressione e segure o botão # para ativar o modo mudo. Depois que o bloqueio voltar ao status de suspensão, o modo mudo será desativado automaticamente.

Mudo > Voz: Quando a configuração padrão é o modo mudo, pressione e segure o botão # para ativar o modo de voz. Após o bloqueio voltar ao status de suspensão, o modo de voz será desativado automaticamente.

6.10 Restaurar para os padrões de fábrica

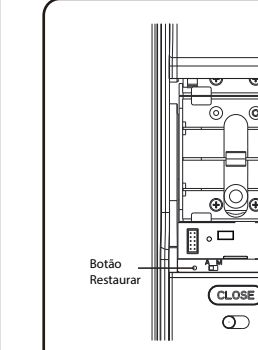

Pressione e segure o botão RES por 5 segundos para restaurar a fechadura para configurações de fábrica. Espere o assistente de voz falar: "Restaurado as configurações de fábrica. Alterar a senha mestre" depois disso, todas as informações e configurações do usuário serão apagadas.

ATENÇÃO

Depois que a fechadura for restaurada para as configurações de fábrica, todos os usuários e configurações serão limpos. A senha mestre será alterado para 12345678 e necessário uma alteração imediata para configuração.

6.11 Fonte de alimentação de emergência

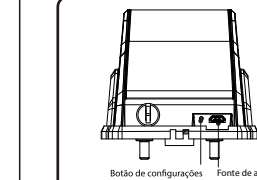

Quando a bateria estiver muito baixa para abrir a trava do lado de fora, você poderá usar a energia de 5V de um carregador portátil conectada na porta via porta Micro USB. Após a porta ser destrancada, substitua todas as baterias imediatamente.

ATENÇÃO

Quando a tensão da bateria for inferior a 4,8V, o assistente de voz vai falar "bateria fraca, substitua todas as baterias" a cada desbloqueio. Substitua todas as baterias imediatamente e não misture pilhas velhas e novas na substituição.

6.12 Substituir Bateria

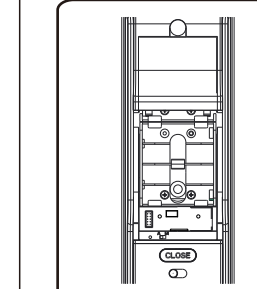

É necessária uma bateria alcalina AA de 1,5V. Total é de 8 peças, divididas em 2 grupos.

Um grupo funciona normalmente, dois grupos são usados por mais tempo.

6.13 Função automação

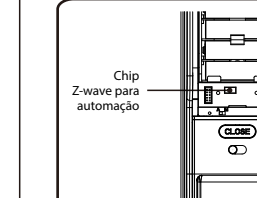

Para acessar o modo menu, pressione 4 para a função automação, reservada para a Z-Wave e outras interfaces de automação residencial. Por favor, entre em contato com o distribuidor da KAADAS para mais detalhes.

ATENÇÃO

Ao fechar a porta, observe o espaço entre a moldura da porta e a alça de puxa. Não aperte a mão.

